

# “SPEED CONTROL” CONTROLO DE VELOCIDADE DE ENROLAMENTO

N° 223-SC



**ADVANCED FLUID  
MANAGEMENT SOLUTIONS**





**ADVANCED FLUID  
MANAGEMENT SOLUTIONS**

# *Enrolamento* automático





*...descubra os pontos fortes do "Speed Control"*



**ADVANCED FLUID  
MANAGEMENT SOLUTIONS**

# “SPEED CONTROL”

## CONTROLO DE VELOCIDADE DE ENROLAMENTO



### PONTOS FORTES



### ENROLAMENTO LENTO

Garante uma velocidade de enrolamento controlada e segura em caso de libertação accidental da mangueira. Desta forma, os operadores trabalham em condições mais seguras evitando quebras inesperadas das ferramentas ligadas à mangueira.



### RESISTENTE

Concebido com tampa em tecnopolímero preto de elevada resistência testado contra impactos.



### IP65

Inteiramente impermeável com grau de proteção IP65.



### AÇO INOX

O pino e parafusos do enrolador em aço inox são adequados para ambientes de trabalho corrosivos.



### MONTAGEM EM 5 MINUTOS

Montagem fácil tanto em modelos novos como usados.

O tempo de montagem estimado é de apenas 5 minutos.



### ADEQUADO PARA S. 430-530-540-560

Adequado para todos os enroladores abertos RAASM séries 430, 530, 540 e 560, ABS, pintados ou em aço inox\*.

\* Enroladores para soldadura, GPL e metano e entrada-saída dupla não disponíveis com “Speed control”.

# CARACTERÍSTICAS TÉCNICAS

Visite o nosso  
website



**VEDANTE  
MOLDADO**  
para garantir o grau  
de proteção IP65.

**TAMPA  
ANTI-CHOQUE**  
em tecnopolímero  
preto de elevada  
resistência.

**PARAFUSOS  
DE FIXAÇÃO**  
em aço inox.

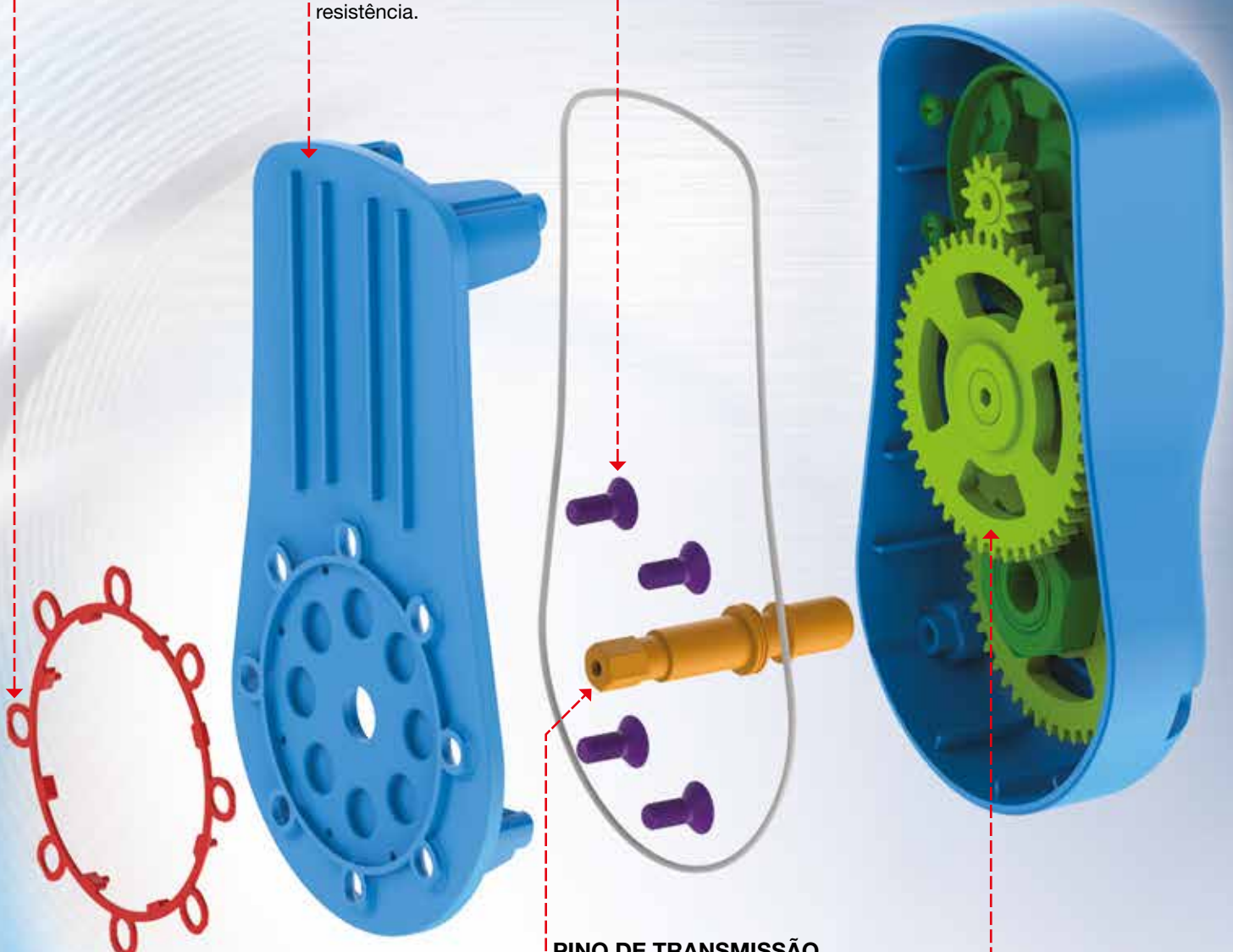

**PINO DE TRANSMISSÃO**  
do movimento do enrolador para  
o Speed Control em aço inox.  
Funciona apenas durante a fase  
de enrolamento.

**SISTEMA DE  
BLOQUEIO**  
criado e desenhado  
pela RAASM.

## Dica útil



Os componentes do “**Speed Control**” não são consumíveis e possuem uma longa vida útil. **A RAASM sugere lubrificar as engrenagens internas uma vez por ano** conforme indicado no manual de instruções.





# “SPEED CONTROL” CONTROLO DE VELOCIDADE DE ENROLAMENTO

O “Speed Control” RAASM foi concebido para controlar a velocidade de enrolamento nas séries 430, 530, 540 e 560 de todos os enroladores abertos (incluindo a versão giratória, os modelos ABS e pintados ou em aço inox)\*. Graças a uma montagem fácil e rápida, o “Speed Control” pode ser utilizado em qualquer local e por qualquer operador. Garante uma velocidade controlada e segura de enrolamento em caso de libertação accidental da mangueira.





✓ **Conveniência e segurança**

\* Enroladores para soldadura, GPL e metano e entrada-saída dupla não disponíveis com “Speed control”.

⚠ O enrolador equipado com “Speed Control” não é adequado para instalação em atmosferas potencialmente explosivas.

Art. 843020

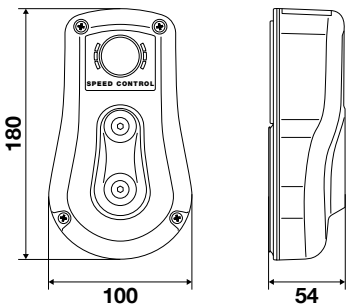
“Speed Control” controlo de velocidade de enrolamento

Dimensões (mm)	Embalagem (mm) L x P x A	Peso
	 190 x 150 x 145	1,25 kg
(L: largura - P: profundidade - A: altura)		

# “SPEED CONTROL”

## COMO INSTALAR



Nos enroladores abertos **série 430** o “Speed Control”, onde fornecido, pode ser instalado nas seguintes posições:

**1** Ao longo do suporte de fixação

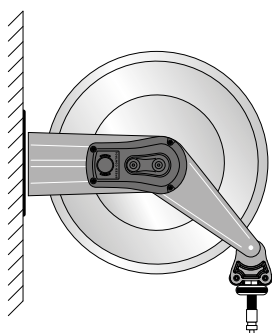

**2** Rotação de 180° em relação ao braço

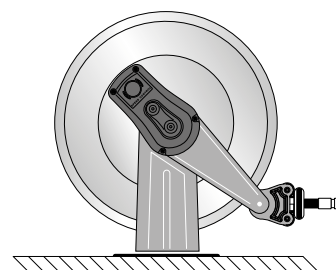

**SÉRIE**  
**430**

Nos enroladores abertos **séries 530, 540 e 560** o “Speed Control”, onde fornecido, pode ser instalado como desejar nas três posições seguintes:

**1** Ao longo do suporte de fixação

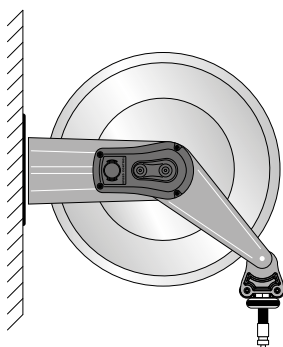

**2** Rotação de 180° em relação ao braço

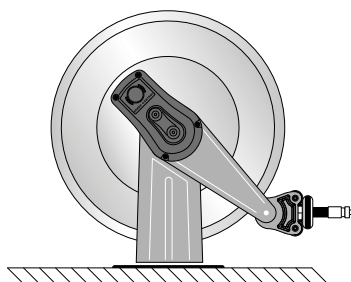

**3** Ao longo do braço

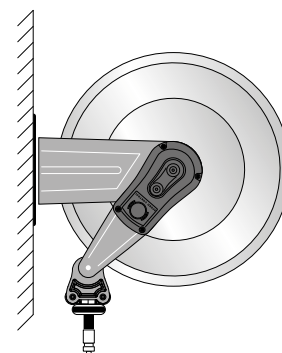

**SÉRIE**  
**530**  
**540**  
**560**



## ■ Tecnologia

O ponto de partida para todo o ciclo de produção é a pesquisa e desenvolvimento de **novas soluções de vanguarda, totalmente produzidas em Itália.**



## ■ Qualidade

A qualidade de fabrico dos nossos produtos é a nossa prioridade absoluta. Para alcançar este objetivo todas as fases do processo de fabrico são acompanhadas por testes rigorosos.



## ■ Eficiência

A RAASM oferece a mais completa linha de soluções para gestão de fluidos, para inúmeros setores. O nosso sucesso reside na capacidade de identificar e responder eficazmente aos requisitos específicos dos clientes.



Empresa com sistema de gestão de qualidade certificado ISO 9001:2015

**RAASM S.p.A.**  
36022 S. ZENO DI CASSOLA (VI)  
Via Marangoni, 33 - ITALY

**Departamento Exportação**  
Tel. +39 0424 571130 - Fax +39 0424 571135

**Departamento Técnico**  
Tel. +39 0424 571150 - Fax +39 0424 571155  
info@raasm.com - www.raasm.com



**PT**  
WRV223SC-PT

Distribuidor Autorizado

Todos os direitos reservados a Raasm S.p.A.